

特性说明

- 10A 触点切换能力
- 低高度，仅为 12.5mm
- 线圈与触点间介质耐压 4kV 爬电距离大于 8mm
- 可提供符合 IEC60335-1 标准产品
- 多种触点形式可供选择
- 配有多种插座可供选择
- UL 绝缘等级:F 级
- 可提供通孔回流焊规格产品
- 外形尺寸：(28.6×10.3×12.3)mm



性能概要

规格	项目		
触点参数	触点形式		1A、1B、1C
	接触电阻(初始值)		≤100mΩ(6VDC 1A)
	触点材料		AgNi、AgSnO ₂
额定负载	控制负载(阻性)		10A 250VAC/30VDC
	最大切换电压		440VAC/125VDC
	最大切换电流		10A
	最大切换容量		2500VA/300W
	最小容许负荷		5VDC 100mA
电气性能	绝缘电阻(初始值)		1000MΩ(500VDC)
	介质耐压 (初始值)	断开触点间	1000VAC, 1 分钟
		触点与线圈间	5000VAC, 1 分钟
	吸合时间		≤10ms
	释放时间		≤5ms
机械性能	冲击	稳定性	98m/s ² (10G)
		强度	980m/s ² (100G)
	振动		10Hz~55Hz 1.5mm 双振幅
耐久性	机械		1×10 ⁷ 次
	电气(室温)		10A 250VAC/30VDC 1×10 ⁵ 次(ON/OFF=1s/9s)
使用条件	环境温度		-40℃~85/105℃
	湿度		5% to 90%
引出端方式			印刷板式
重量			约 8g
封装方式			塑封型、防焊剂型

线圈规格(23℃)

额定电压	吸合电压 VDC	释放电压 VDC	额定电流(±10%)	线圈电阻(±10%)	额定功率	最大允许电压
DC 5V	≤3.75	≥0.25	50mA	100Ω	250mW	DC 6.5V
DC 6V	≤4.50	≥0.30	41.7mA	144Ω		DC 7.8V
DC 9V	≤6.75	≥0.45	27.8mA	324Ω		DC 11.7V
DC 12V	≤9.00	≥0.60	20.8mA	576Ω		DC 15.6V
DC 18V	≤13.50	≥0.90	13.9mA	1296Ω		DC 19.5V
DC 24V	≤18.00	≥1.20	10.4mA	2304Ω		DC 23.4V
DC 48V	≤36.00	≥2.40	6.3mA	7680Ω	300mW	DC 62.4V
DC 60V	≤45.00	≥3.00	5.0mA	12000Ω		DC 78.0V

订货信息

FH48 -1A 1 S T -XXX DC12V

- ① 型号
- ② 触点形式(1): 1A=1 组常开、1B=1 组常闭、1C=1 组转换
- ③ 安装脚位: 1=1 型脚位、2=2 型脚位、3=3 型脚位
- ④ 封装方式(2): 无=防焊剂型, S=塑封型
- ⑤ 触点材料(3): 无=AgNi、T=AgSnO₂
- ⑥ 客户特定代码: 用数字或字母表示
- ⑦ 线圈规格: DC5/6/9/12/18/24/48/60V

- (1) 需要 1B 的产品, 请跟业务人员联系索要外形尺寸、接线及安装尺寸图。
- (2) 洁净环境(不含 H₂S、SO₂、NO₂、粉尘等污染物)下使用时, 推荐选防焊剂型; 污染环境(含 H₂S、SO₂、NO₂、粉尘等污染物)下使用时, 建议选用塑封型。如需要进行整体清洗或表面处理, 请与我司联系。
- (3) 继电器在触点接通瞬间会产生较大浪涌电流的场合, 推荐采用 AgSnO₂ 触点材料。

外形尺寸、接线及安装尺寸图(单位: mm)

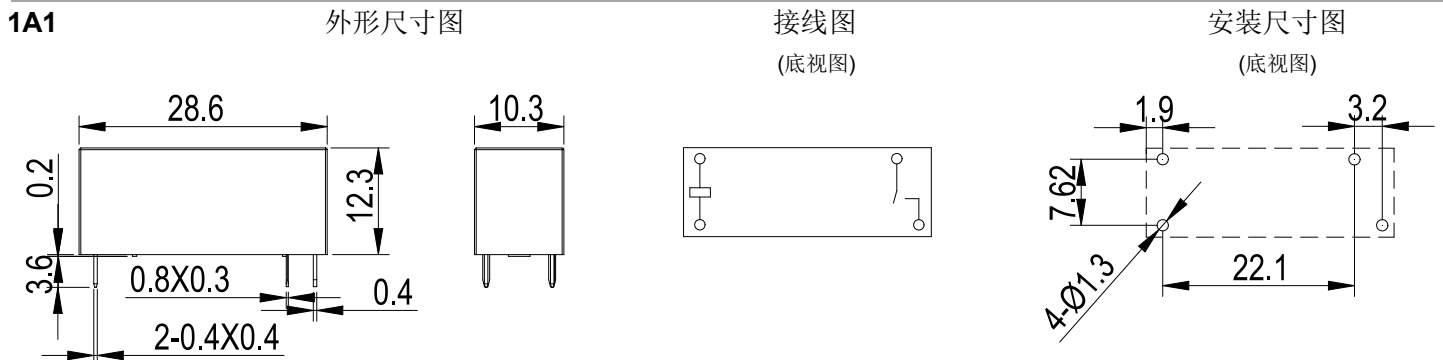

■ 外形尺寸、接线及安装尺寸图(单位: mm)

1A2

外形尺寸图

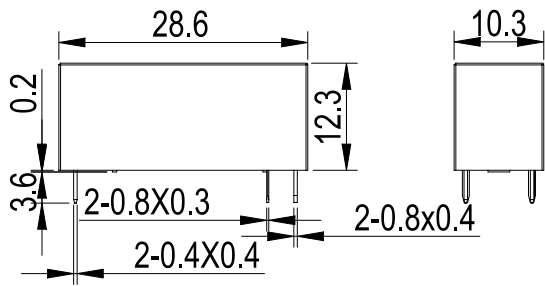

接线图

(底视图)

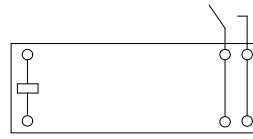

安装尺寸图

(底视图)

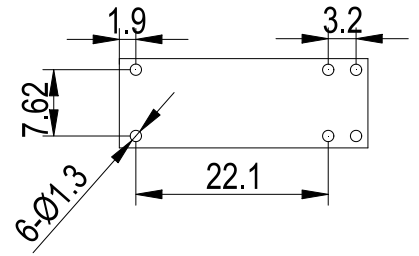

1A3

外形尺寸图

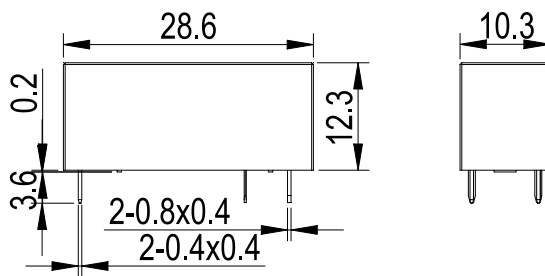

接线图

(底视图)

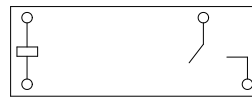

安装尺寸图

(底视图)

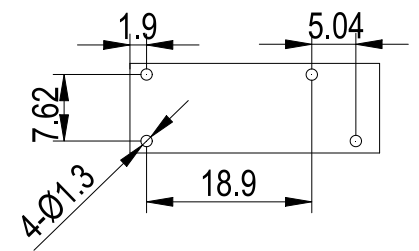

1B3

外形尺寸图

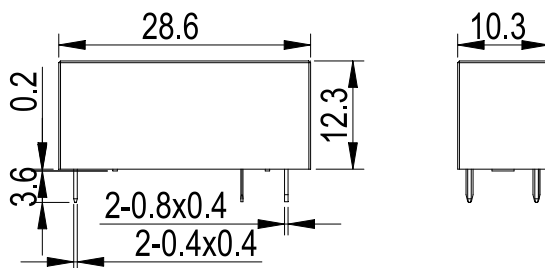

接线图

(底视图)



安装尺寸图

(底视图)

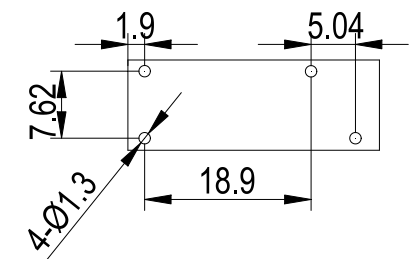

1C1

外形尺寸图

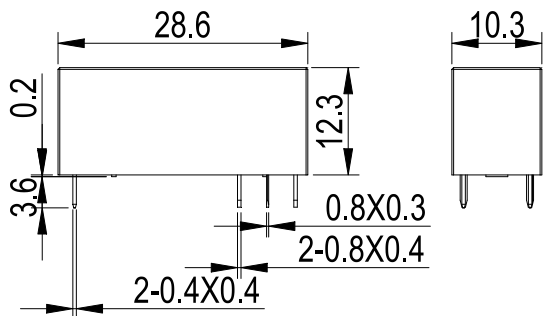

接线图

(底视图)



安装尺寸图

(底视图)

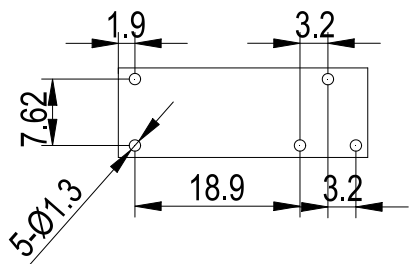

■ 外形尺寸、接线及安装尺寸图(单位: mm)

1C2

外形尺寸图

接线图
(底视图)

安装尺寸图
(底视图)

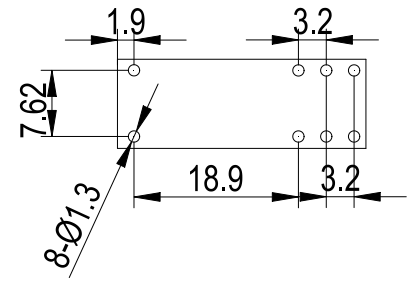
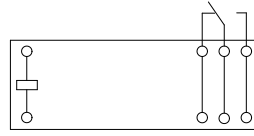
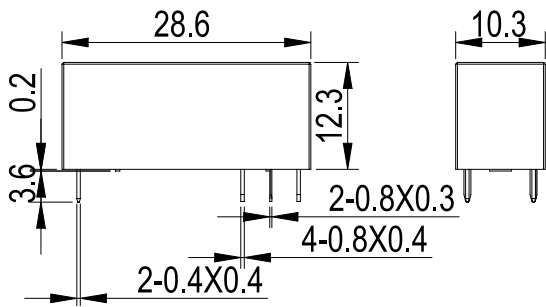

备注: (1) 产品外形尺寸未注尺寸公差, 当外形尺寸 $\leq 1\text{mm}$ 时, 公差为 $\pm 0.2\text{mm}$; 当外形尺寸 $1\text{mm}\sim 5\text{mm}$ 时, 公差为 $\pm 0.3\text{mm}$; 当外形尺寸 $\geq 5\text{mm}$ 时, 公差为 $\pm 0.5\text{mm}$ 。

(2) 安装尺寸未注公差为 $\pm 0.1\text{mm}$ 。

■ 性能曲线图

最大切换功率

电气耐久性曲线

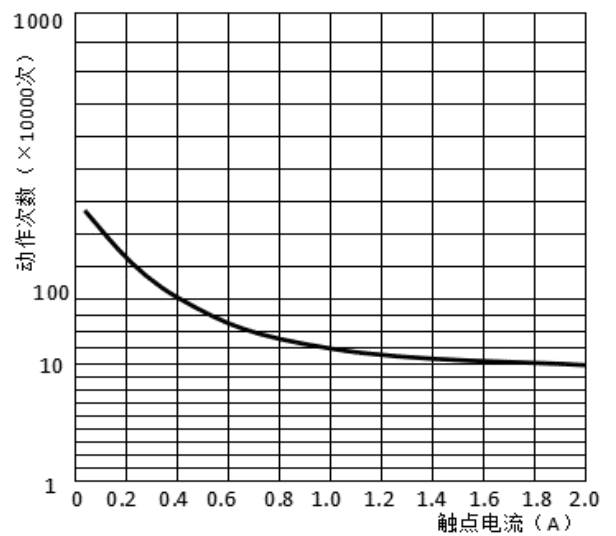
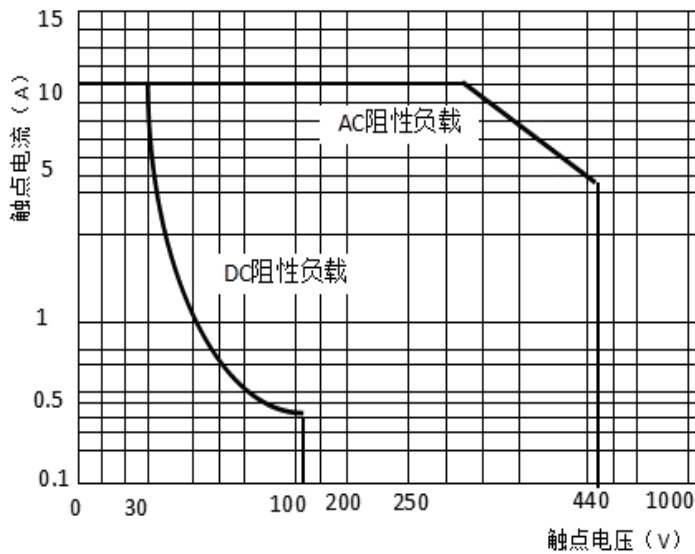

■ 注意事项

- ① 为了保持继电器的初始性能参数, 请注意不要将产品跌落。
- ② 本产品规格书仅供客户使用时参考, 若有更改, 恕不另行通知。